

BMW SERIA 4 - COUPE SAMOCHÓD ELEKTRYCZNY

Instrukcja montażu i obsługi

BMW SERIA 4 - COUPE SAMOCHÓD ELEKTRYCZNY

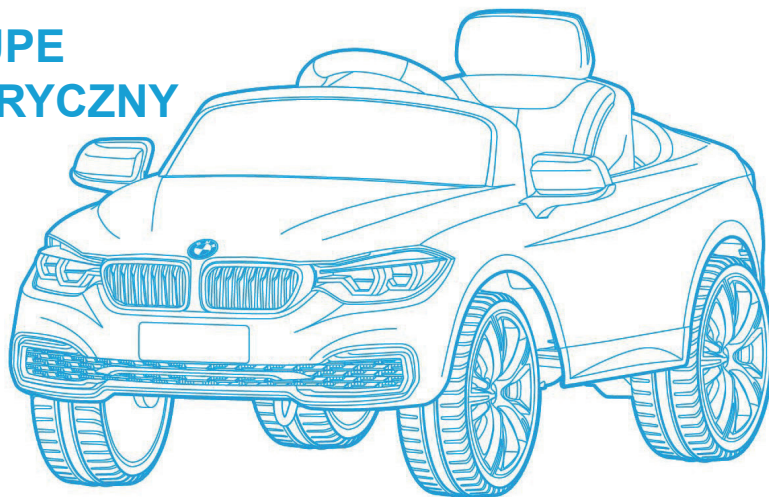

PROSIMY O DOKŁADNE PRZECZYTANIE
INSTRUKCJI PRZED ROZPOCZĘCIEM MONTAŻU
I UŻYCIEM POJAZDU.

SPIS TREŚCI

1. DANE TECHNICZNE
2. SPIS ELEMENTÓW
3. MONTAŻ
4. WŁOŻENIE BATERII DO KONTROLERA
5. FUNKCJE I STEROWANIE
6. BATERIA I ŁADOWANIE
7. PORADNIK ROZWIĄZYWANIA PROBLEMÓW
8. OSTRZEŻENIA
9. WYMIARY SAMOCHODU

1. DANE TECHNICZNE

1. Dla dzieci od 3 do 6 lat. Pojazd powinien być zawsze używany pod nadzorem osoby dorosłej.
2. Wymiary samochodu: 119,5 X 68,3 X 52 cm
3. Maksymalna waga użytkownika wynosi 30 kg
4. Prędkość: 3,5 km/h (z obciążeniem 30 Kg)
5. Silnik: DC6V/30W (1 szt.)
6. Adapter zasilający: wejście AC100-240V(50/60Hz), wyjście DC 8V/750mA
7. Bateria: DC 6V/7AH (1 szt.), 200 cykli ładujących.
8. Funkcja przełączania ze zdalnego sterowania na zwykłe.
9. Bateria do kontrolera: 3x 1,5V AA bateria (nie)
10. Produkt należy używać w temperaturach od 0-40 °C.

2. SPIS ELEMENTÓW

 <p>1. Częściowo zbudowana rama pojazdu</p>	<p>8. Siedzisko</p> 	<p>15. Śruba do kierownicy.</p> 	<p>22. Adapter zasilający</p> 
	<p>9. Oparcie</p> 	<p>16. Nakrętka do kierownicy</p> 	
<p>2. Przednia szyba</p> 	<p>10. Dodatek do kokpitu</p> 	<p>17. Śruba do siedziska i oparcia 4x</p> 	<p>23. Gumowa rura tylnego koła</p> 
<p>3. Kierownica</p> 		<p>18. Podkładka 4x</p> 	<p>24. Śruba do kolumny kierownicy</p> 
<p>4. Lusterka wsteczne</p> 	<p>11. Rura łącząca przednią ramę.</p> 	<p>19. Tylna oś</p> 	<p>25. Nakrętka do kolumny kierownicy</p> 
<p>5. Koło 3x</p> 	<p>12. Śruba ramy przednich kół. 2x</p> 	<p>20. Kabel MP3</p> 	<p>26. Zdalne sterowanie</p> 
<p>6. Koło napędowe z bieżnikiem 2x</p> 	<p>13. Nakrętka ramy przednich kół (M5) 2x</p> 		
<p>7. Kołpak 4x</p> 	<p>14. Kolumna kierownicy</p> 	<p>21. Zawlecзка 4x</p> 	

3. MONTAŻ

1) Instalacja kolumny kierownicy i kołpaków

- a Na odpowiednie miejsce umieści rurę łączącą (11) i zamocuj śrubę (12) i nakrętkę (13) do ramy przednich kół. Idealnie dokręcona rura powinna prężyć.
- b Umieści koło (5) i podkładkę (18), do osi i podłączcie zawleczkę (21) i zamocuj kołpak (7).
- c Okręcaj skrzynią biegów w kierunku strzałki, dopóki nie będą dwa otwory naprzeciwko sobie. Potem tam włoż tylną oś (19).
- d Do przedniej osi należy umieścić koło napędowe (6) i podkładkę (18). Do osi przyczepiamy zawleczkę (21) i zakładamy kołpak (7).

- e** Do tylnej osi włożymy gumową rurę (23), koło (5) i podkładkę (18), do osi przyczepimy zawleczkę (21) i zakładamy kołpak (7).

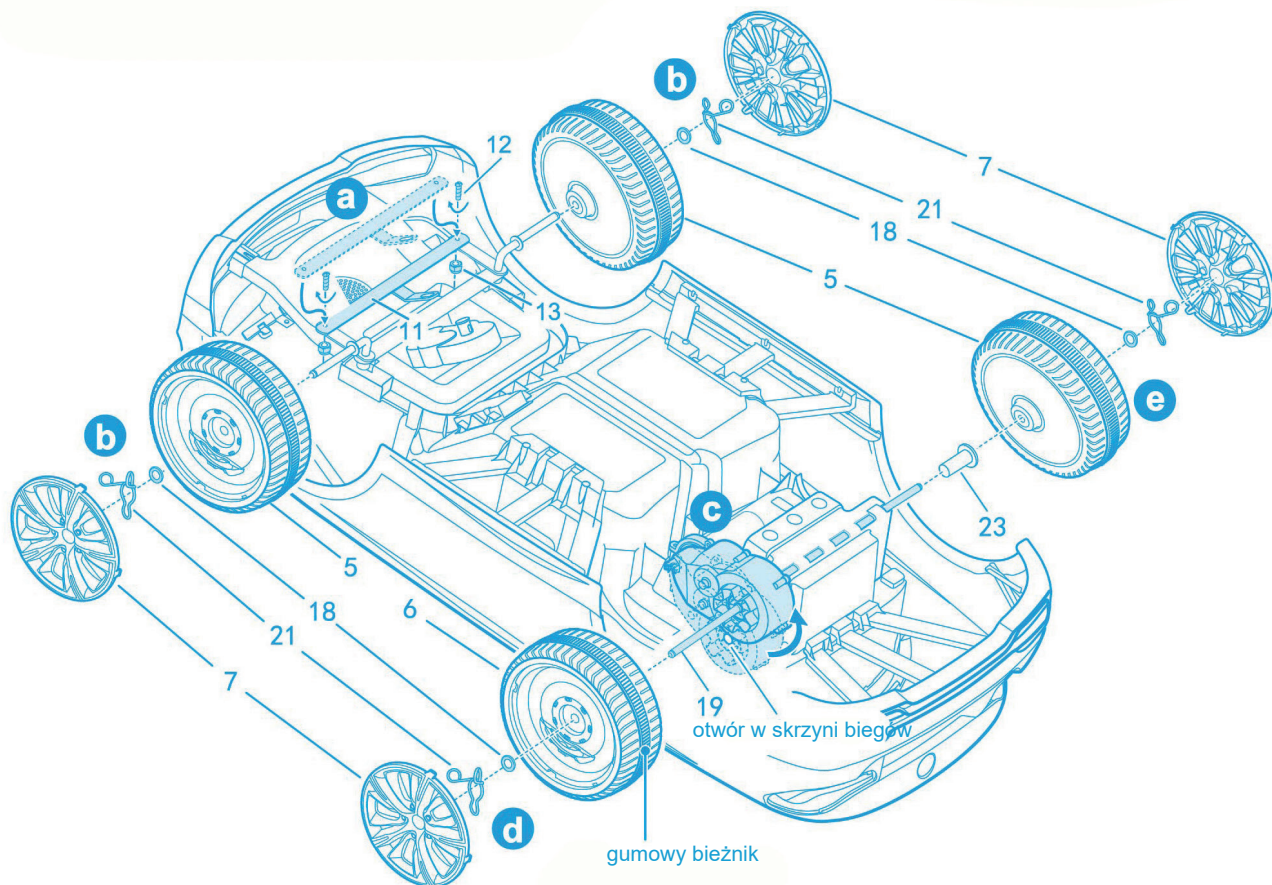

2. Instalacja kolumny kierownicy

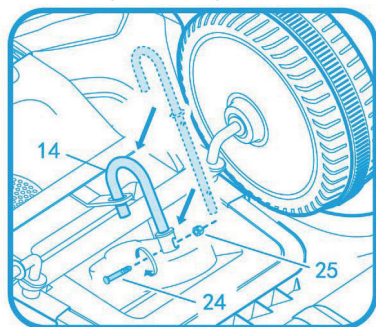

Kolumnę kierownicy (14) włóż do otworu w przedniej sterującej części i przykręć śrubą (24) i nakrętką (25).

3. Instalacja kierownicy

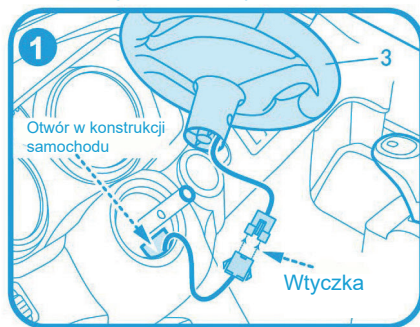

Do wtyczki w otworze w konstrukcji samochodu podłącz kabel kierownicy (3) i potem wtyczkę włóż do środka otworu.

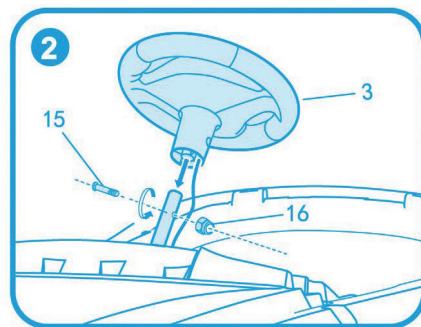

Założ kierownicę na kolumnę kierownicy i przykręć śrubą (15) i nakładką (16) kierownicy.

4. Instalacja jednostki zasilającej siedziska i oparcia

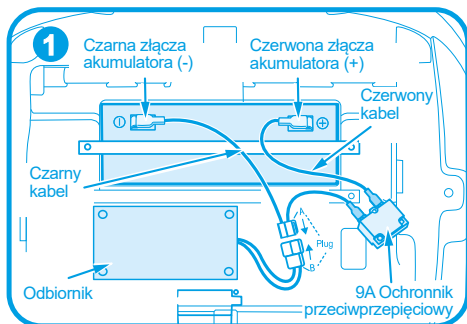

Jeżeli jednostka zasilająca jest już zainstalowana, podłącz złącze czerwonego kabla do plusa.

Uwaga: czerwony kabel jest ważne podłączyć do czerwonego wejścia (+) i czarny kabel do czarnego wejścia (-) to znaczy, że trzeba podłączyć kable akumulatora i główne kable tego samego koloru. Błędne podłączenie kabli (podłączenie kabli z różnymi kolorami) spowoduje zwarcie.

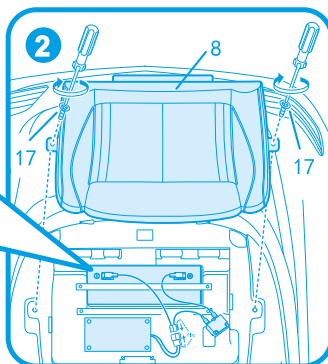

Jeżeli jednostka zasilająca jest już podpięta, umieści siedzisko (8) i umocuj go śrubą (17).

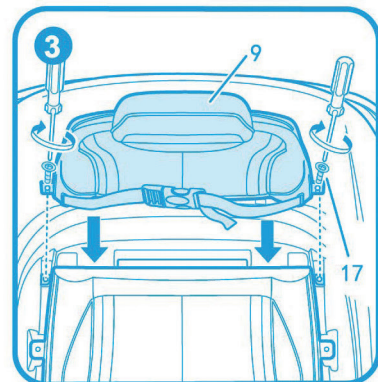

Według obrazka włóż oparcie (9) i przymocuj śrubą (17).

5. Instalacja kokpitu, przedniej szyby i wstecznych lusterek

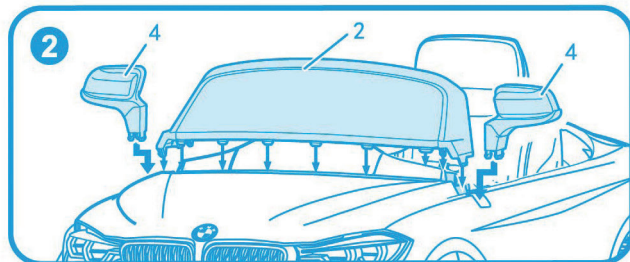
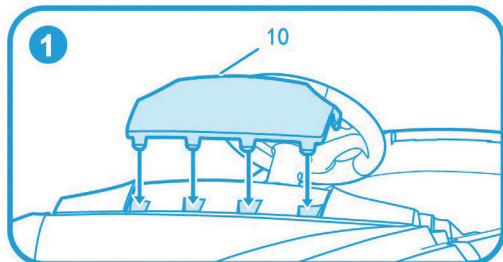

Umieści kokpit (10) na właściwe miejsce według obrazka i przymocuj go. Na przedni koniec pojazdu przymocuj przednią szybę i lusterka wsteczne, pilnuj, żeby wszystkie zaczepy były w odpowiednich otworach. Potem ciśnij w dół, dopóki wszystkie zaczepy nie będą na swoim miejscu.

4. WŁÓŻ BATERIE DO ZDALNEGO STEROWANIA



Wykręć śrubę i otwórz osłonę baterii zdalnego sterowania (26). Włóż 3 AA baterie tak, żeby były poprawnie i przykręć z powrotem osłonę.

5. FUNKCJE I STEROWANIE

1. Funkcje:

- 1) Przelączanie między zdalnym sterowaniem i pedałem gazu: Pojazd jest możliwe sterować dwoma sposobami. Albo za pomocą zdalnego sterowania lub użyciem pedału.
- 2) Samodzielny napęd podczas cofania: 6V/30W skrzynia biegów z silnikiem zapewniają jazda w przód i w tył.
- 3) Dźwignia zmiany biegów do przodu/do tyłu: biegi można zmieniać po prawej stronie pojazdu przełącznikiem. Jest możliwe ustawić biegi do przodu, na bieg jałowy lub bieg w tył.
- 4) Funkcja wolnego rozpędzenia do przodu / w tył: bieg w przód i bieg w tył mają funkcję wolnego rozpędzenia pojazdu.
- 5) Funkcja wolnego zatrzymania podczas jazdy w przód/w tył: bieg w przód i bieg w tył lub bieg jałowy mają funkcję wolnego zatrzymania pojazdu (około jednej sekundy).
- 6) Funkcja ochrony podczas ładowania. Jeżeli pojazd jest ładowany, automatycznie są odłączone wszystkie funkcje zasilające akumulatorem.
- 7) Funkcja ochrona akumulatora przed prądem nadmiarowym: jeżeli napięcie w akumulatorze opadnie pod wartość 4,5 V, wszystkie funkcje zasilane akumulatorem będą niedostępne.
- 8) Tryb oszczędnościowy: po 30 minutach nieuzywania pojazdu, automatycznie się pojazd przełącza do trybu oszczędnościowego. Jeżeli chcesz przywrócić tryb zwykły, należy samochód uruchomić przyciskiem włączającym.

2. Funkcja kokpitu i kierownicy:

- 1) Przycisk włączający pojazd: użyj przycisku włączającego pojazd i zaświecą się diody zasilania i kokpitu. Pojazd się przełączy do trybu STANDBY. Po 15 sekundach się zaświecą przednie światła.
- 2) Przycisk wyłączenia/włączania przednich świateł: służy do obsługiwanania przednich świateł.
- 3) Przycisk sterowania głośności: zmienia głośność muzyki z MP3 i pamięci wewnętrznej.
- 4) Funkcja MP3 odtwarzacza: podłącz MP3 odtwarzać z muzyką.
- 5) Wskaźnik stanu naładowania: pokazuje stan naładowania akumulatora.
- 6) Przycisk sygnału dźwiękowego: naciśnij, żeby użyć sygnału dźwiękowego.
- 7) Lewy przycisk muzyczny: w pamięci pojazdu są zapisane trzy utwory. Naciśnij przycisk i utwory będą się cyklicznie odtwarzać.
- 8) Prawy muzyczny przycisk: ma taką samą funkcję jako lewy przycisk, ale odtwarza inne utwory.

3. Prowadzenie:

- 1) Ręczne prowadzenie pojazdu (za pomocą pedału):

A: Naciśnij przycisk włączający pojazd C: Wybierz bieg do przodu/ w tył
B: Przełącz do trybu sterowania pedałem D: Naciśnij pedał i pojazd ruszy

- 2) Sterowanie za pomocą zdalnego sterowania

A: Naciśnij przycisk włączający pojazd

B: Na zdalnym sterowaniu przyciśnij 5 sekund przycisk jazdy w prawo i równocześnie przycisk przełączający między trybem zdalnie sterowanym i ręcznym prowadzeniem - kontrolka sygnału zdalnego sterowania będzie migać. Jeżeli kontrolka przestała migać połączenie się powiodło i przednie koło się na jedną sekundę przekreśli w lewo i w prawo (może to trwać kilka minut).

- 3) Funkcja zdalnego sterowania:

A: Przycisk włączający pojazd
B: Przycisk jazdy w przód i w tył
C: Przycisk jazdy w lewo i w prawo
D: Jeżeli nie używasz 1 minucie zdalnego sterowania, automatycznie się włączy tryb oszczędnościowy. Żeby przywrócić zwykły tryb, należy naciśnąć jakikolwiek przycisk.

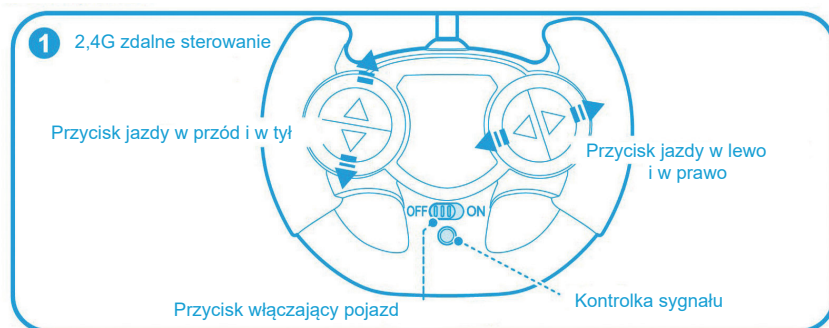

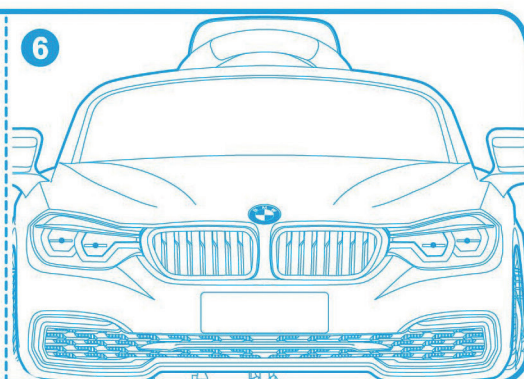
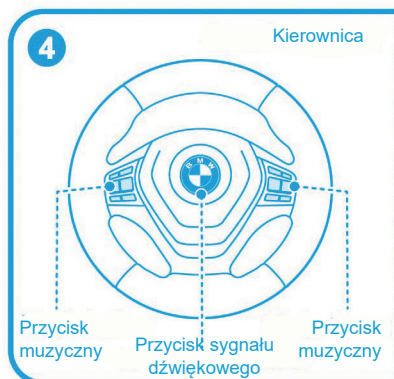
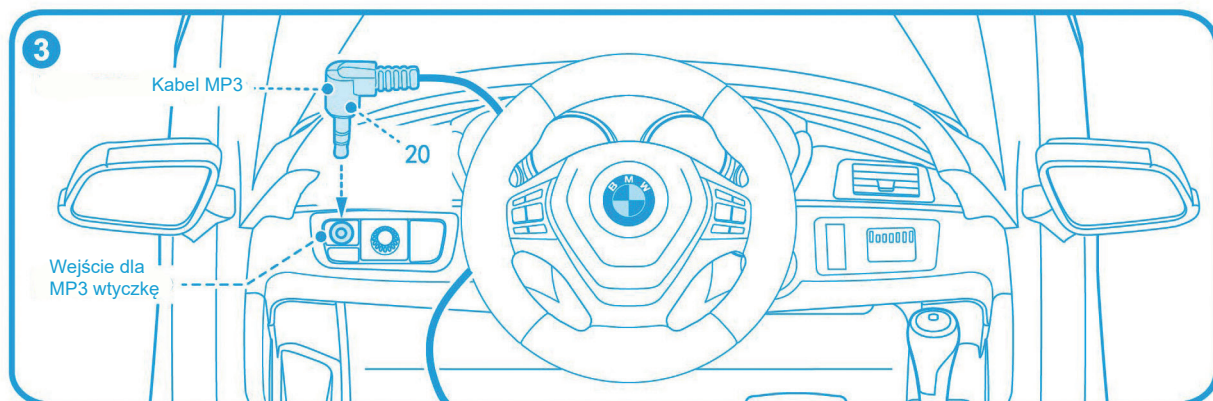
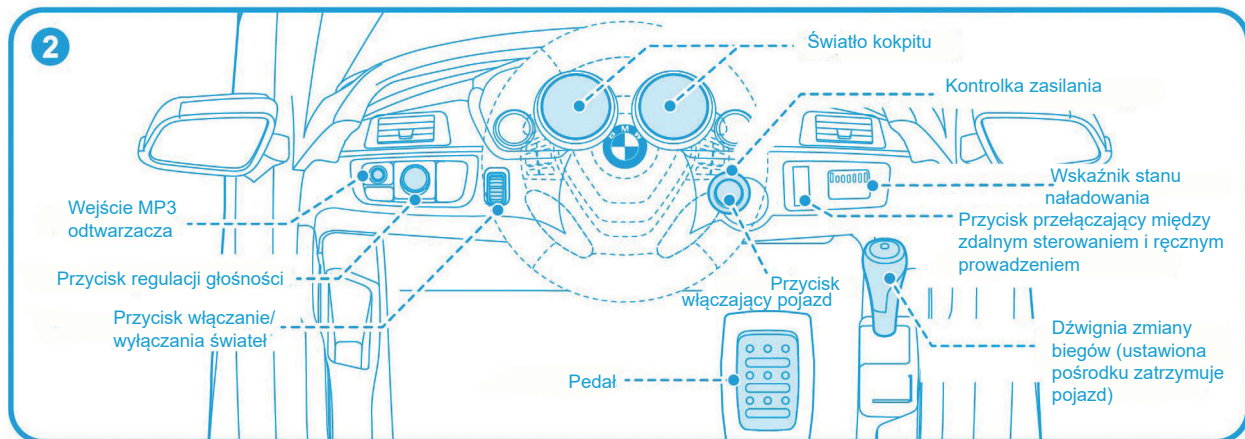

Po naciśnięciu przycisku włączającego pojazd się na 15 sekund zaświecą przednie światła. Obsługują się przyciskiem włączaniem/wyłączaniem przednich świateł.

6. AKUMULATOR I ŁADOWANIE

- 1) Gniazdko do podłączenia zasilania jest umieszczone pod siedzeniem.
- 2) Używaj akumulatora i adapter zasilający wyłącznie dołączone do opakowania lub polecane producentem (CHILOKBO).
- 3) Nie eksperymentuj z akumulatorem i adapterem zasilającym, nie jest to zabawka.
- 4) Akumulator musi ładować tylko osoba dorosła.
- 5) Przed pierwszym użyciem naładuj akumulator. Ładuj przez 9-10 godzin, ale nie dłużej niż 15 godzin.
- 6) Podczas ładowania, akumulator i adapter mogą się ogrzewać.

Źródło zasilania	Ładowanie	
Akumulator	DC6V/7 Ah	
Charakterystyka źródła	Wejście AC100V-240V 50Hz/60Hz	Wyjście DC8V/750mA
Czas ładowania akumulatora	9 - 10 godzin	Czas pracy: 1-2 godziny

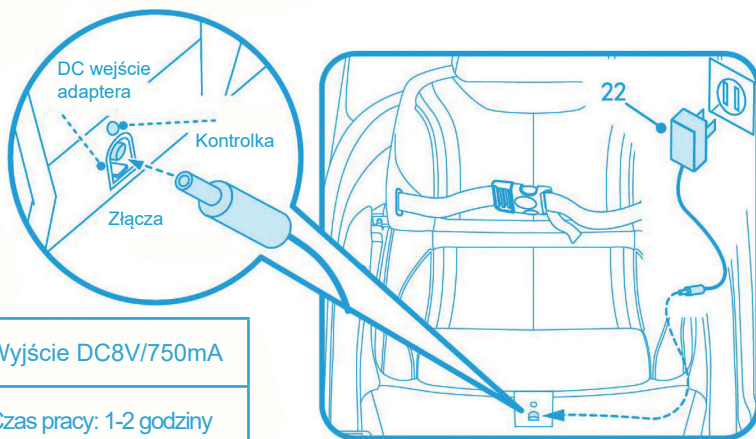

7. PORADNIK ROZWIĄZYWANIA PROBLEMÓW

Problem	Sprawdź, czy
1. Pojazd nie jedzie	1) jest bateria naładowana lub czy pojazd był ładowany 9-10 godzin.
	2) są złącze przycisku włączającego i odbiornika pod siedzeniem i złącze akumulatora dobrze podłączone.
	3) ochronnik przeciwprzepięciowy automatycznie nie odłączył obwód (w przypadku przeciążenia lub zablokowania samochodu ochronnik obwód automatycznie rozłączy, żeby ochronić silnik i odbiornik).
	4) samochód nie był długo nieużywany i czy się z tego powodu nie rozładował akumulator.
	5) zdalne sterowanie działa.
	6) jest zdalne sterowanie naładowane.
2. Sygnał dźwiękowy lub muzyka nie działają prawidłowo	jest bateria naładowana, jeżeli nie jest naładowana, będzie trzeba naładować lub wymienić.

8. OSTRZEŻENIE

1) OSTRZEŻENIE - ŁADOWANIE:

- (1) Jeżeli zamierzasz przez dłuższy czas nie używać samochodu, naładuj akumulator i wyłącz pojazd. Nie zapomnij raz na miesiąc ją naładować, przedłużysz jej tym żywotność.
- (2) Użyj 3x 1,5V AA baterie (nie są podłączone do opakowania).
- (3) Dostrzegaj, żeby dotrzymać poprawne +/- ładunki elektryczne (baterie nie wolno wkładać na odwrót; zapobiegij zwarcia).
- (4) Akumulatory mogą ładować tylko dorośli.
- (5) Nie ładuj baterie, które się nie nadają do ładowania.
- (6) Przed ładowaniem baterii je wyjmij ze zdalnego sterowania.
- (7) Nie wkładaj równocześnie nowe i stare baterie.
- (8) Jeśli przez dłuższy czas nie będziesz produkt używać, wyjmij baterie. Rozładowane baterie wyjmij z produktu.

2) OSTRZEŻENIE - POJAZD

- (1) Dzieci mogą się skaleczyć o małe wystające i części oraz ostre krawędzie. Składać pojazd może tylko osoba dorosła.
- (2) Zapobiegnij uduszeniu dzieci, po montażu natychmiast usuń wszystkie opakowania.
- (3) Nie zostawiaj dzieci bez nadzoru. Pojazd używaj tylko w obecności osoby dorosłej, zapobiegnij wypadku.
- (4) Pojazd możliwe używać tylko na prostej powierzchni. Nie używaj na drogach publicznych lub w pobliżu miejsc, jakimi są schody, nierówna powierzchnia, woda itp. Niedostrzeganiem tych zasad grozi wypadek lub utonięcie.
- (5) Pilnuj, żeby dzieci podczas prowadzenia samochodu miały ubrane buty i inne elementy bezpieczeństwa (pas bezpieczeństwa, hełm, rękawice, ochraniacze na kolana itp.).
- (6) Niewłaściwe używanie produktu może spowodować poluzowanie małych części, z tego powodu produkt nie jest przeznaczony dla dzieci młodszych 3 lat.
- (7) Regularnie sprawdzaj stan ładowanego adaptera, kabli, złączy, wtyczek, dokręconych śrub i stan innych części. Pojazd nie wolno używać, jeżeli jest uszkodzony i nie będzie naprawiony.
- (8) Pojazd jest przeznaczony tylko dla jednej osoby. Nie jest pozwolona jazda, jeżeli w samochodzie jest więcej niż jedna osoba. Maksymalna nośność produktu jest 30 Kg, nie przekraczaj pozwołoną nośność.
- (9) Pojazd nie może się zbliżać do ognia.
- (10) Instrukcja ta zawiera ważne informacje dotyczące bezpieczeństwa i obsługi. Zatrzymaj instrukcje na przyszłość.

3) OSTRZEŻENIE

OSTRZEŻENIE

Nie zostawiaj dzieci bez nadzoru. Pojazd używaj tylko w obecności osoby dorosłej. Jest zabronione jeździć w pobliżu pojazdów lub w pobliżu wody. Prowadzić samochód może tylko jedna osoba, która będzie miała ubrane buty. Podczas montażu samochodu, nie mogą być obecne dzieci. Produkt posiada małe elementy, ostre i wystające części i grozi skaleczeniem.

OSTRZEŻENIE

Nie kombinuj baterie alkaliczne, standardowe (cynkowo-węglowe) lub akumulatorowe (niklowo-kadmowe).

OSTRZEŻENIE

Podczas prowadzenia samochodu jest niezbędne mieć założone elementy bezpieczeństwa. Nie używaj na drogach.

9. WYMIARY SAMOCHODU

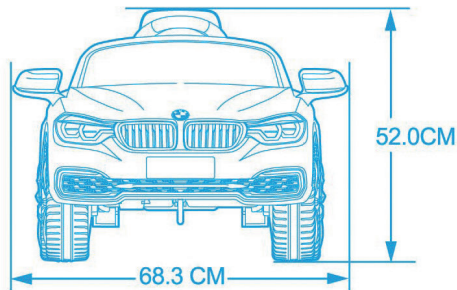
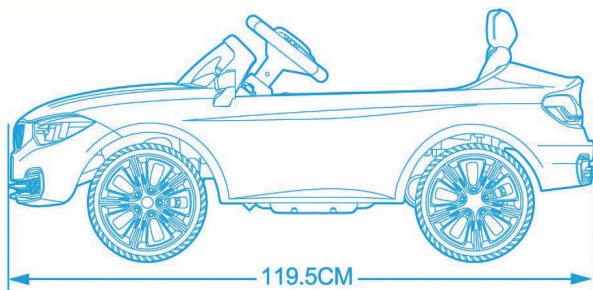

Logo i marka BMW są znaki towarowe BMW AG.

Dystrybutor:
ConQuest entertainment a.s.
Hloubětínská 11, Praha 9
info@cqe.pl, www.cqe.pl, tel: +420 284 000 160